

Інструкція монтажу

Комплект шухляд

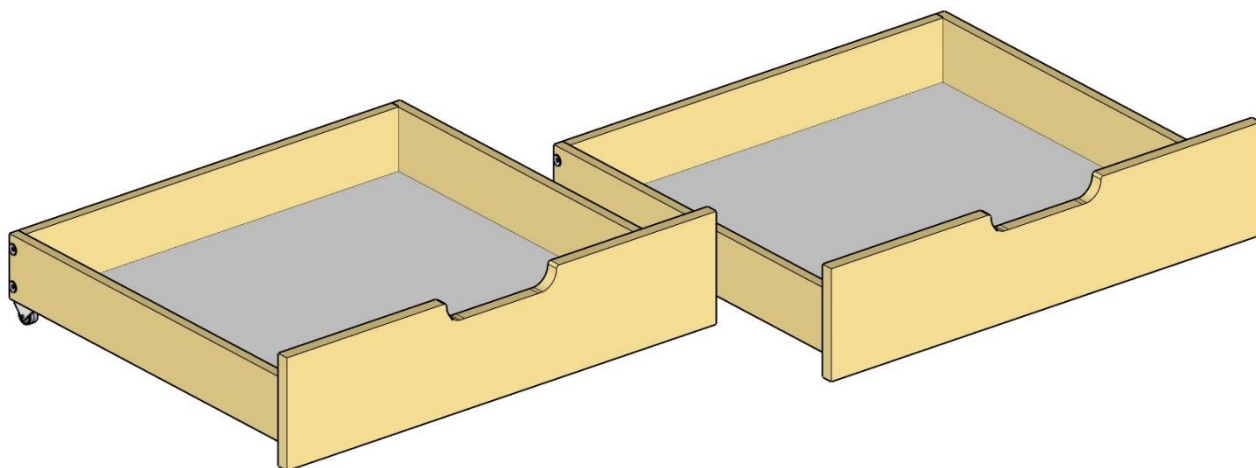

Дрімка
меблева фабрика

Фабрика дерев'яних ліжок «Дрімка», Україна

Деталі шухляд:

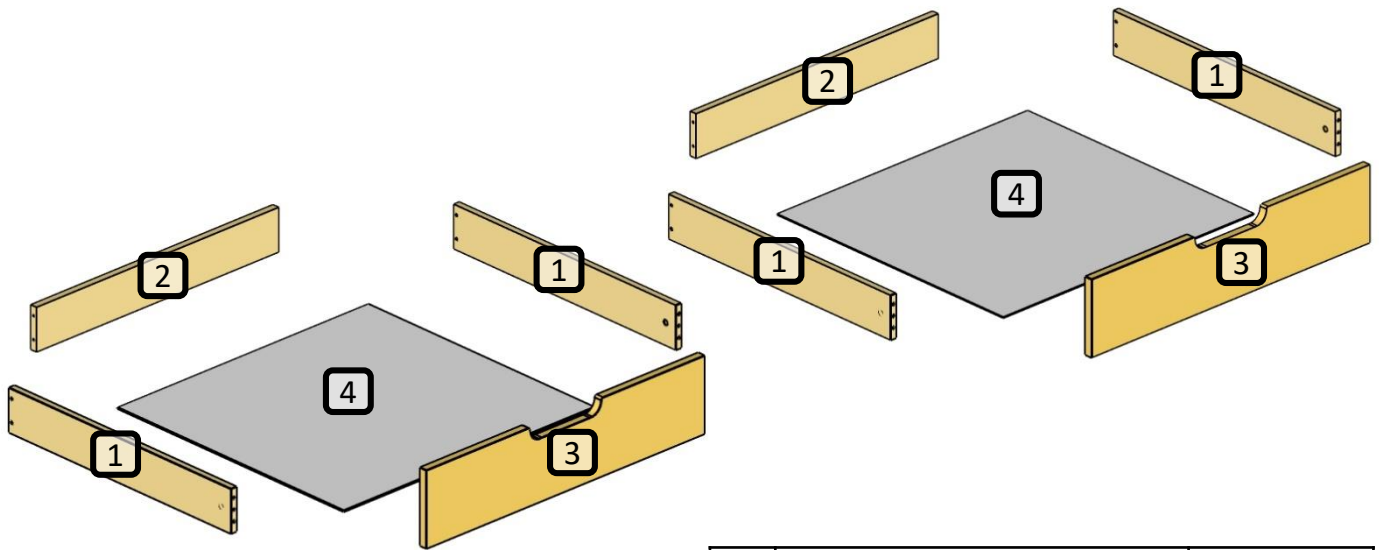

№	Назва	К-сть.
1	Бічна стінка ящика	4
2	Задня стінка ящика	2
3	Фасад	2
4	Дно (ХДФ або фанера)	2

В набір фурнітури входить:

Назва елемента	Зображення	К-сть, шт.
Гвинт мініфікс		4
Втулка мінфікс		4
Шкант 8x35		8
Конфірмат		8
Шуруп 3,5x25		16
Ролик		8
Цвяшки		++

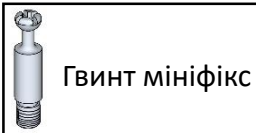

1. Вкрутіть гвинт мініфікса з внутрішньої сторони фасаду.

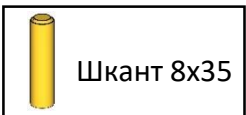
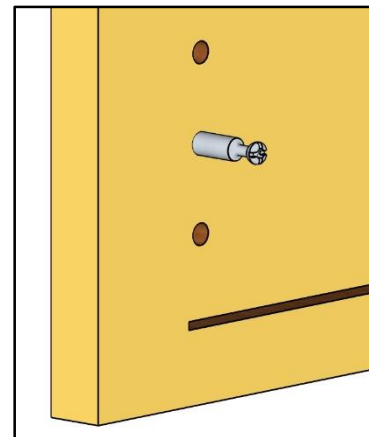
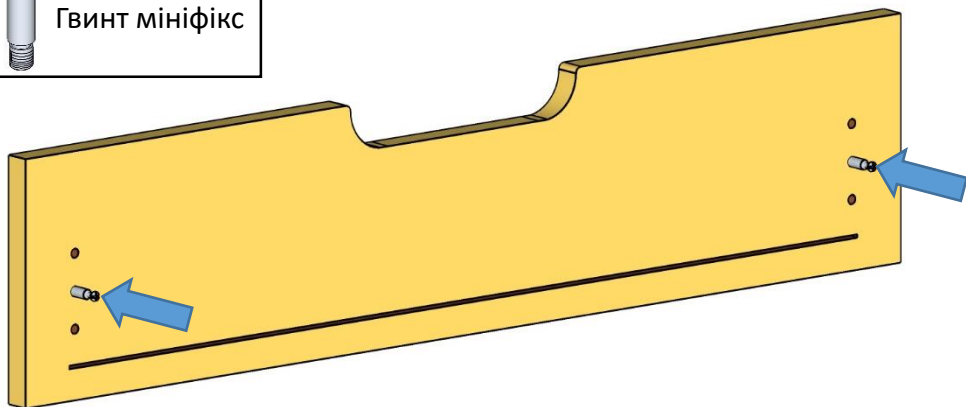

2. Забийте шканти з внутрішньої сторони фасаду.

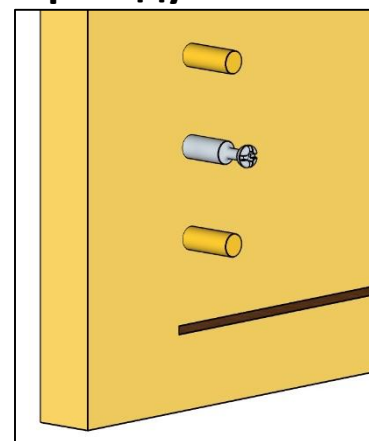
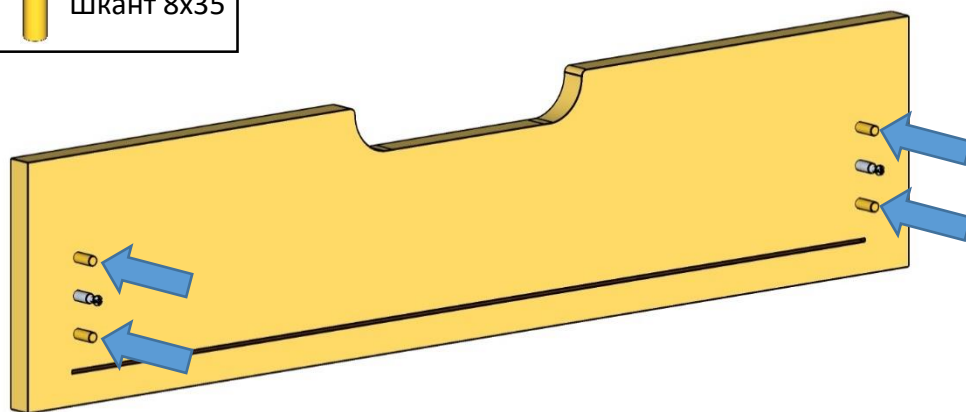

3. До бічних стінок шухляди прикрутіть задню стінку конфірматами.

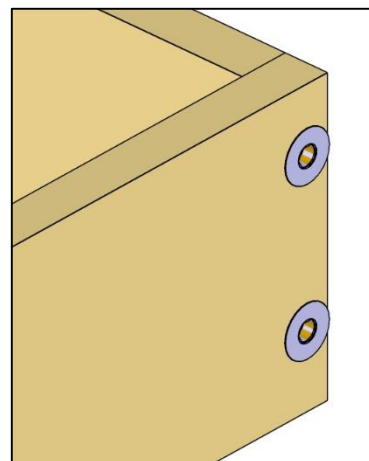
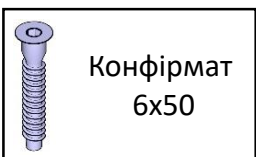
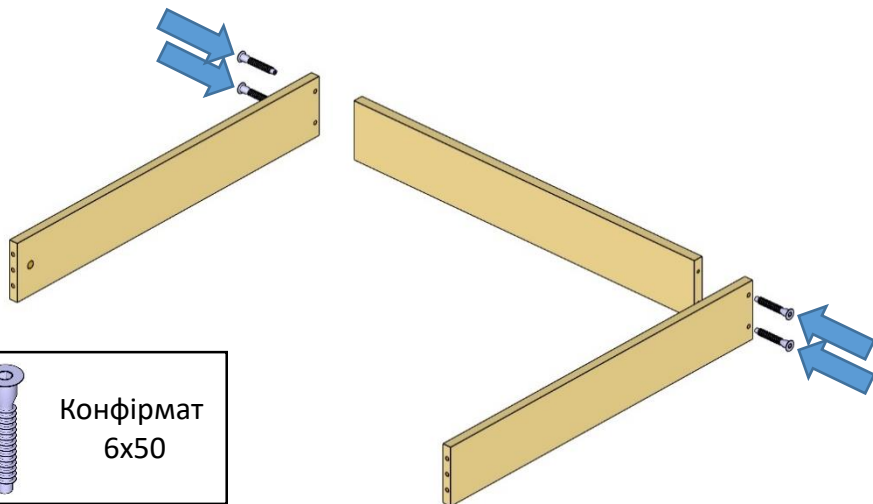

4. Встановіть втулки мініфікса у стінки шухляди так, щоб стрілка була у напрямку фасаду.

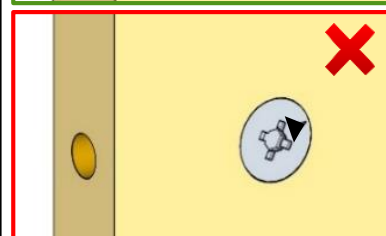
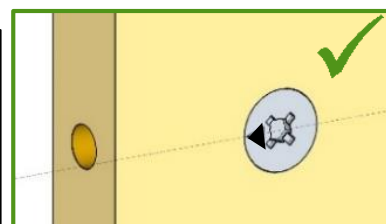
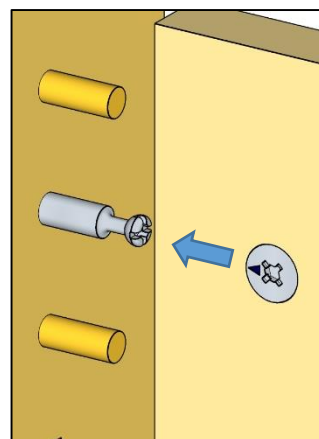
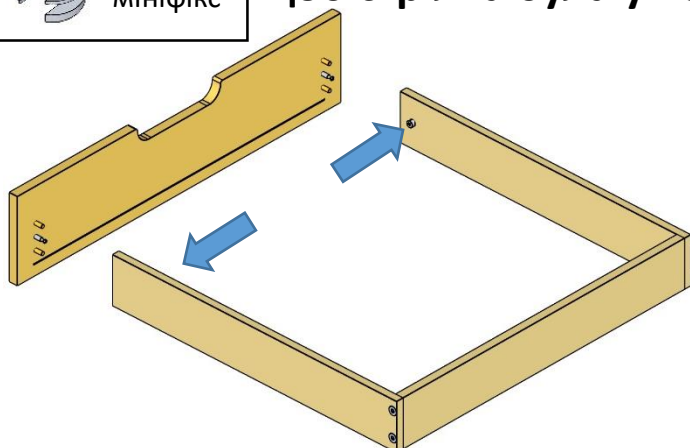

5. З'єднайте фасад з шухлядою. Прокрутіть втулки щоб зафіксувати фасад.

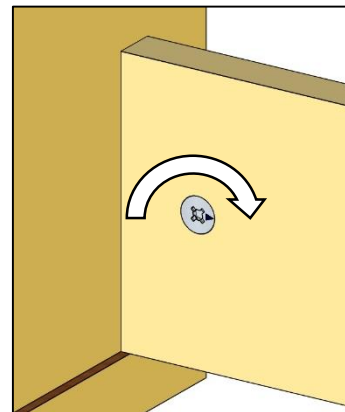
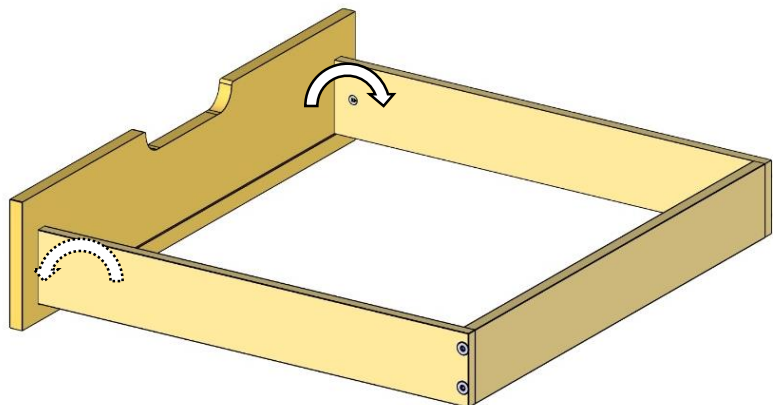

6. Встановіть дно шухляди (білою стороною всередину ящика). Прибийте дно цвяшками.

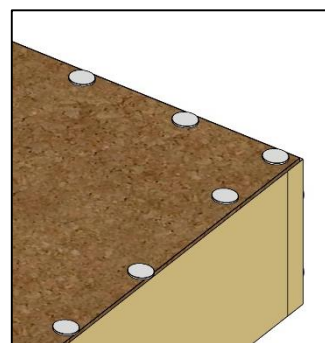
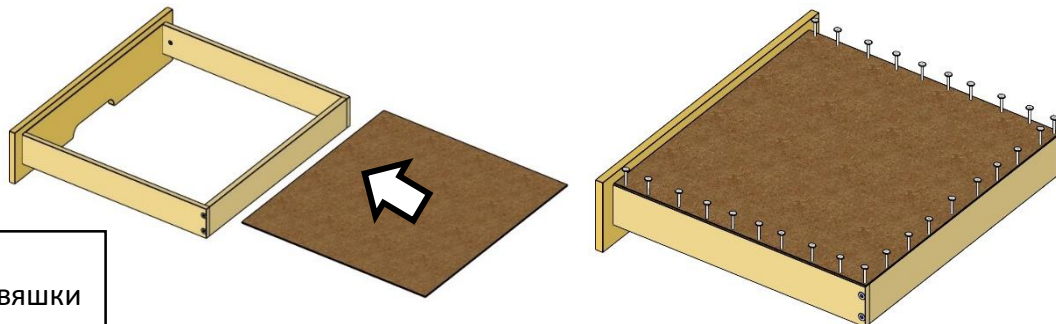

Цвяшки

7. По кутах шухляди прикрутіть ролики чорними шурупами 3,5x25. Встановіть ролики так, щоб шухляда могла їздити у правильному напрямку.

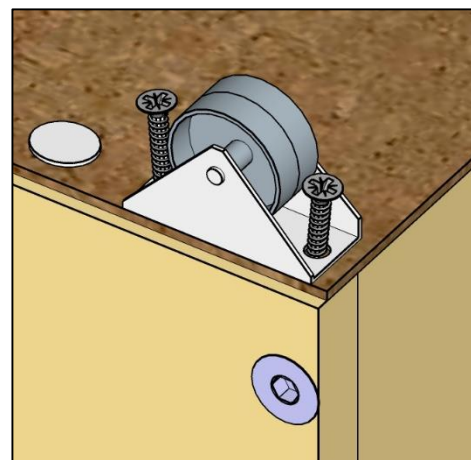
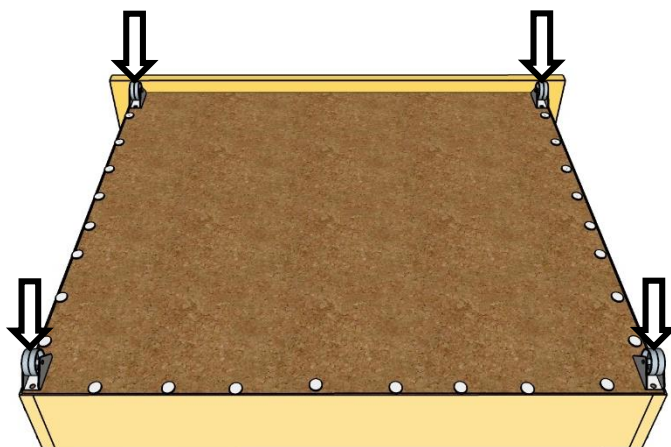

Шуруп
3,5x25

8. Аналогічно змонтувати другу шухляду.

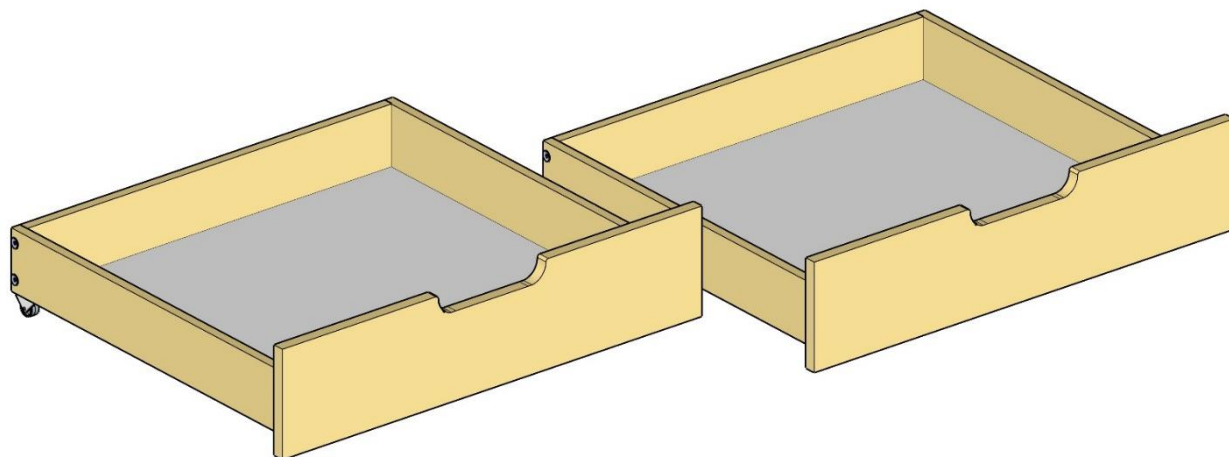

Виріб готовий до користування.